

Перв. примен.

Спроб. №

Подп. и дата

Инд. № дудл.

Взам. инд. №

Подп. и дата

Инд. № подл.

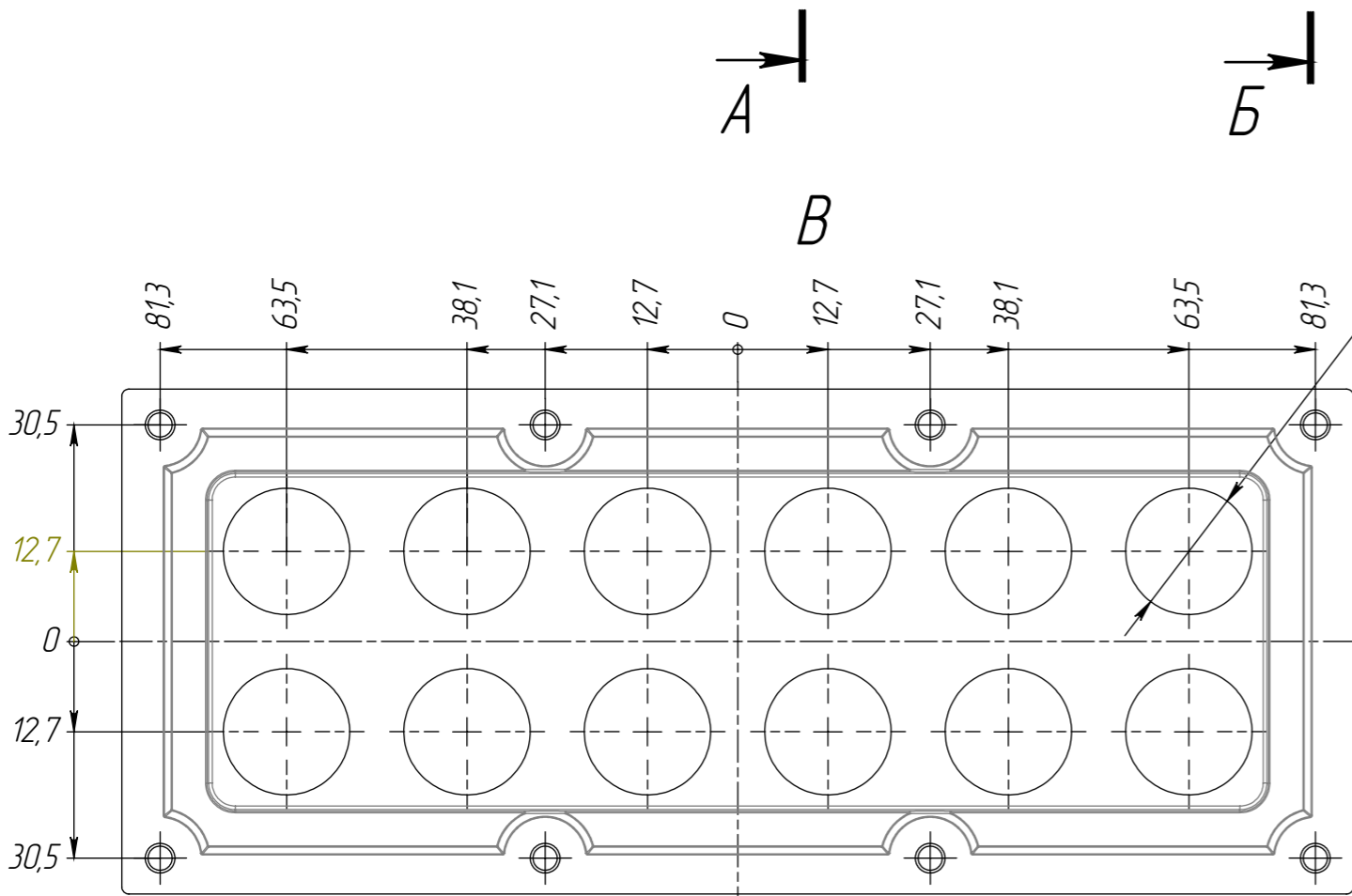
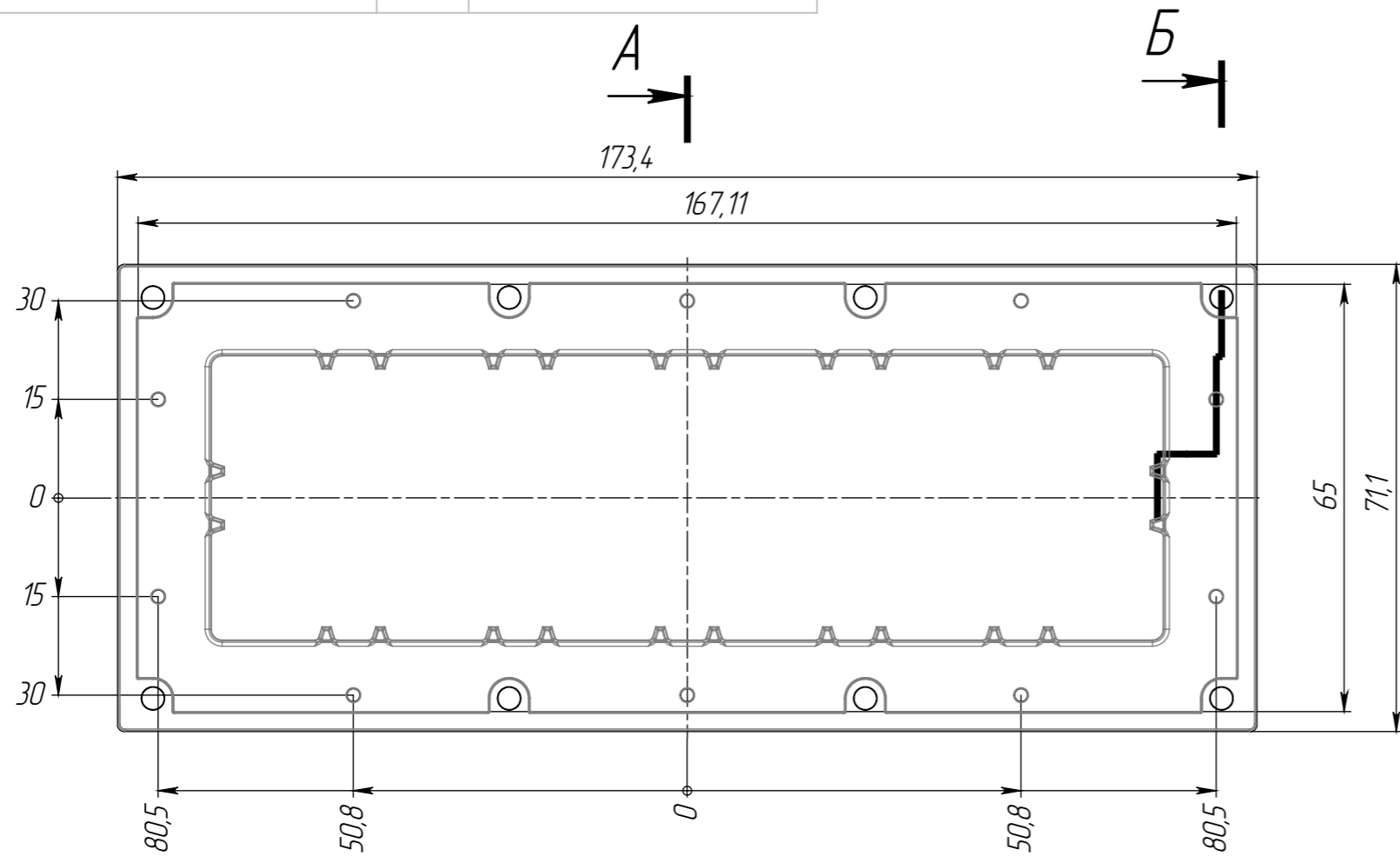

$\phi 17,8$
12 матированных зон

1. **Размер до пересечения кромок.
2. Общие допуски H14, h14, $\pm t2/2$.
3. Допуски на элементы формообразующих 0,015 мм. Шероховатость поверхностей формообразующих - Ra 0,1.
4. Зоны матирования заматировать. Степень шероховатости по шкале VDI 3400 Ra 3,5 (VDI 30).

A-A

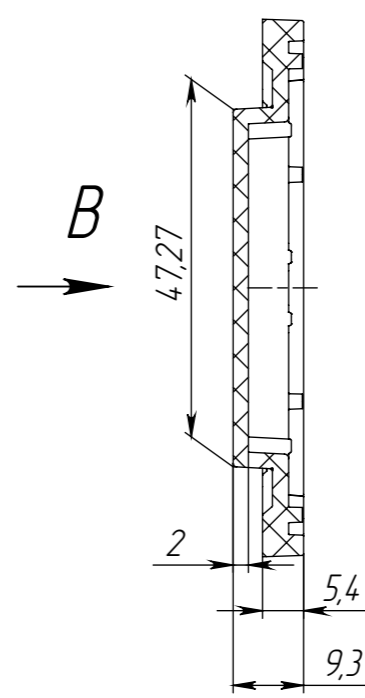

$Ra0,2$

B-B (2 : 1)

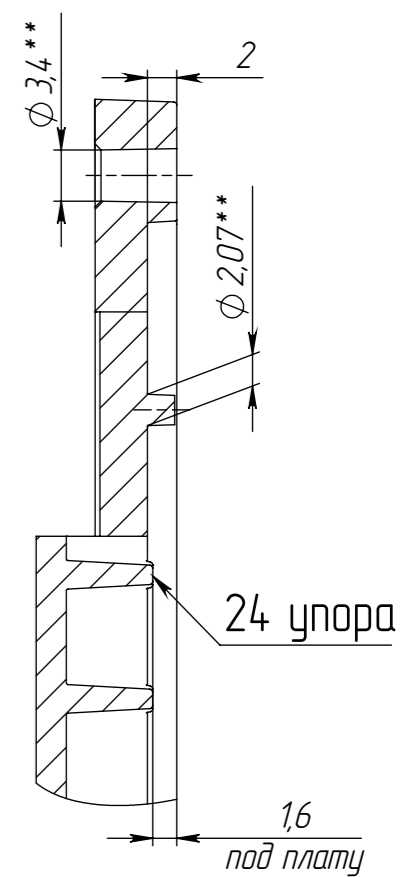

Изм.	Лист	№ докум.	Подп.	Дата
Разраб.	Захаров			12.01.2023
Проб.	Козин			
Т. контр.	Козин			
Н. контр.				
Утв.	Шакарян			

АМТ-РТ-173x70-РС
Габаритный чертёж

РС

Лит.	Масса	Масштаб
	44 з.	1:1
Лист 1	Листов	

ООО "АМТ ИНЖИНИРИНГ"

Шифр:

Копировал

Формат А3