

Перв. примен.

Спроб. №

Подп. и дата

Инд. № дубл.

Взам. инд. №

Подп. и дата

Инд. № подл.

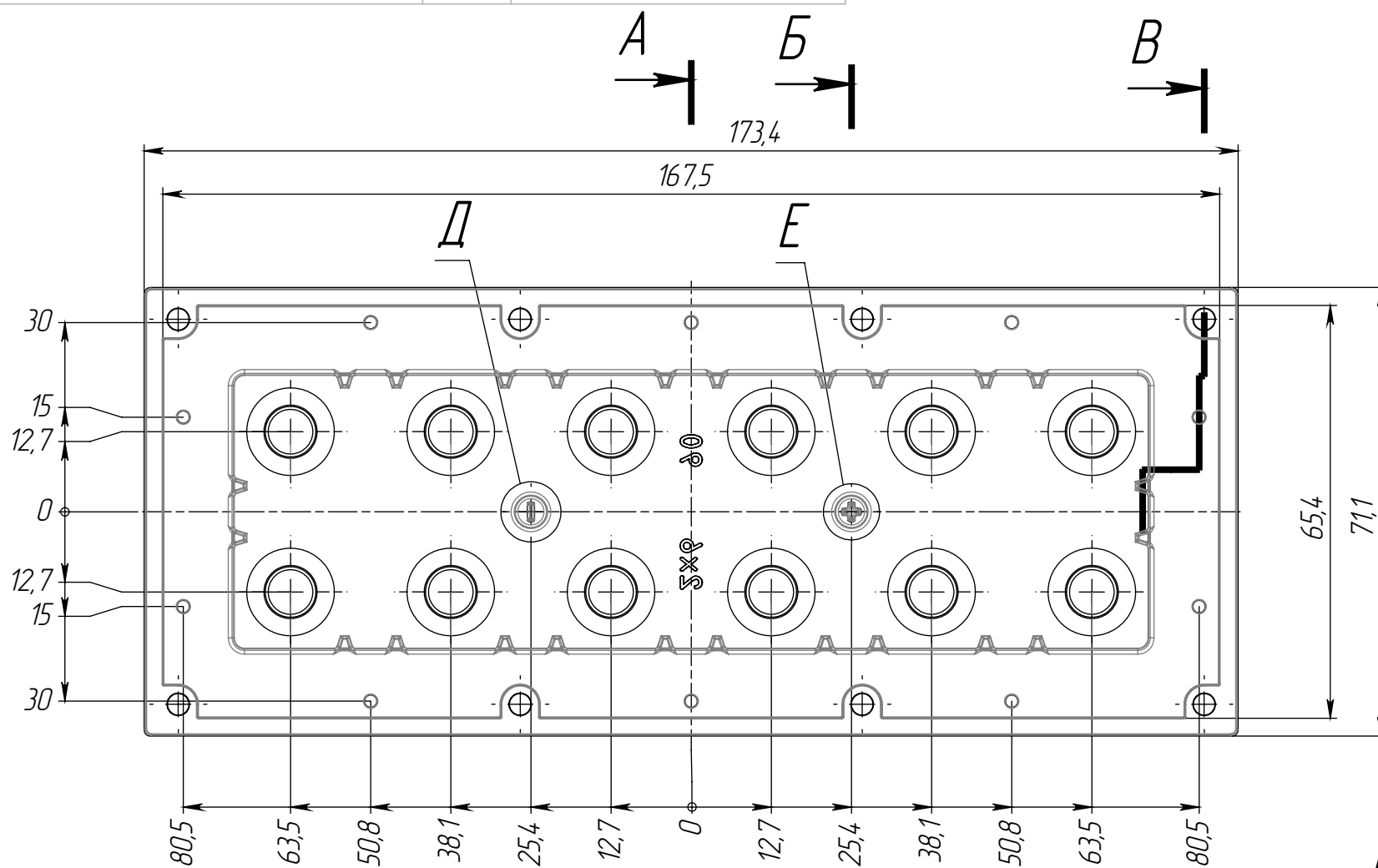

E (2 : 1)

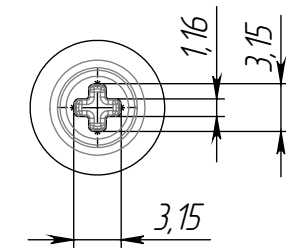

D (2 : 1)

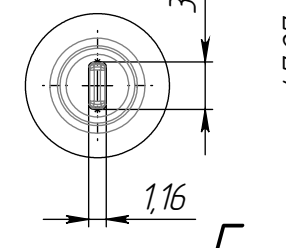

B-B (2 : 1)

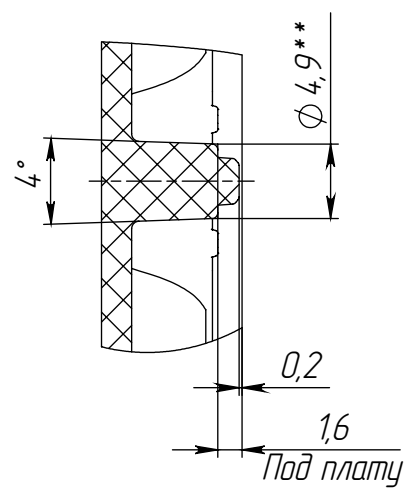

Ra0,2 (✓)

A-A

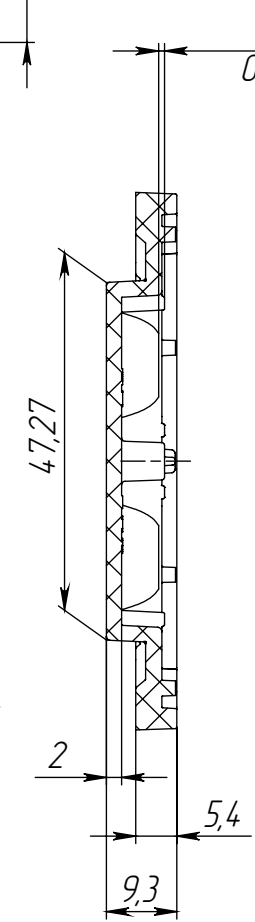

B-B (2 : 1)

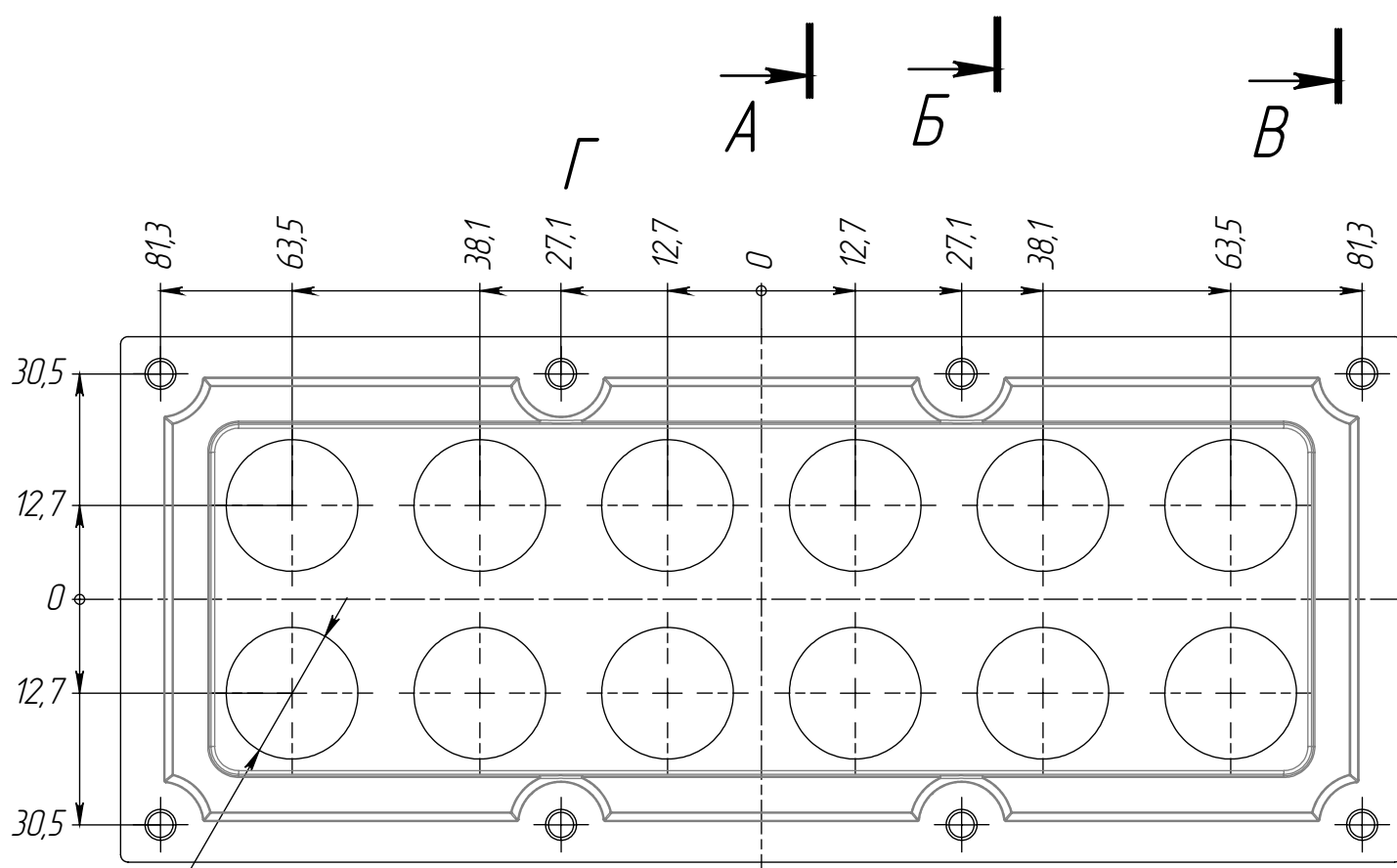
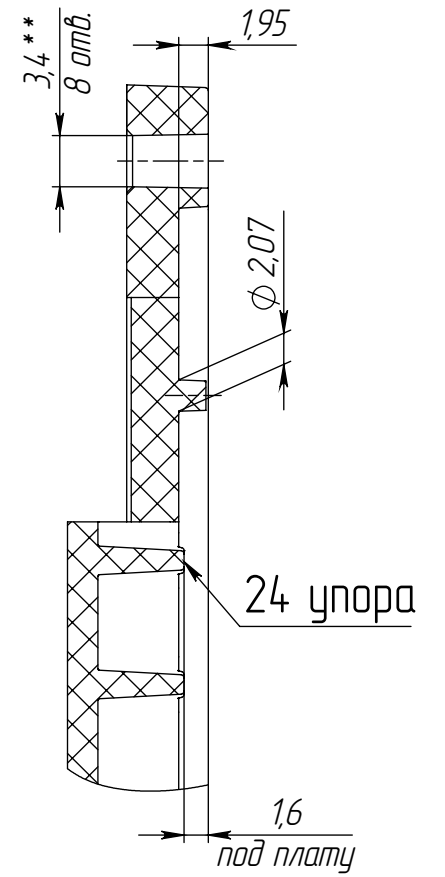

- \*\*Размеры до пересечения кромок.
- Общие допуски H14, h14, ±t2/2.
- Допуски на элементы формообразующих 0,015 мм. Шероховатость поверхностей формообразующих - Ra 0,1.
- Зоны матирования заматировать. Степень шероховатости о шкале VDI 3400 Ra 3,15 (VDI 30).

Φ 17,8  
12 матированных зон

Изм.	Лист	№ докум.	Подп.	Дата
Разраб.	Захаров			12.01.2023
Проб.	Козин			
Т. контр.	Козин			
Н. контр.				
Утв.	Шакарян			

АМТ-НВ-173x70-5050(12)-90			Лит.	Масса	Масштаб
Габаритный чертёж				0,05	1:1
ПММА			Лист 1	Листов	
			ООО "АМТ ИНЖИНИРИНГ"		

Шифр:

Копировал

Формат А3