

Перв. примен.

Спроб. №

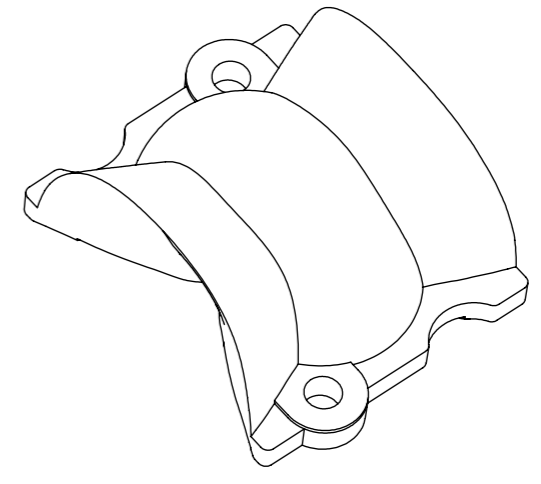
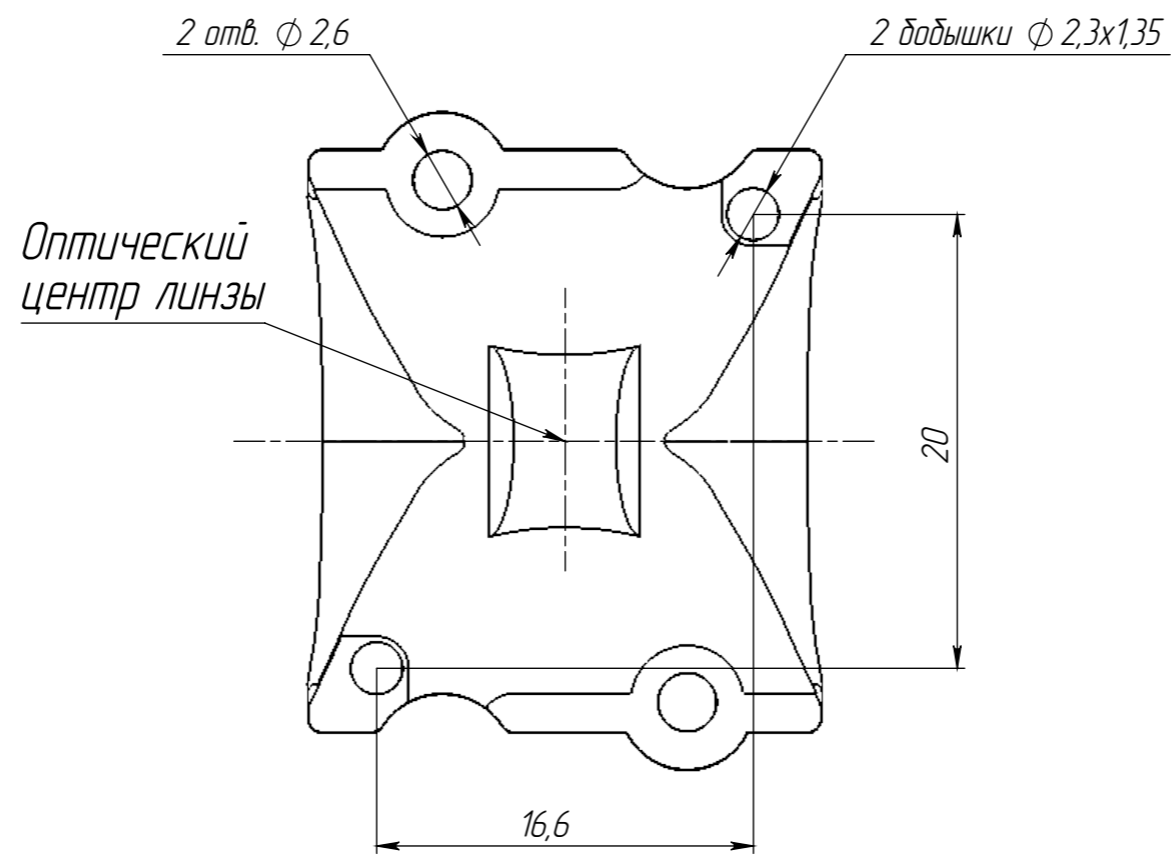
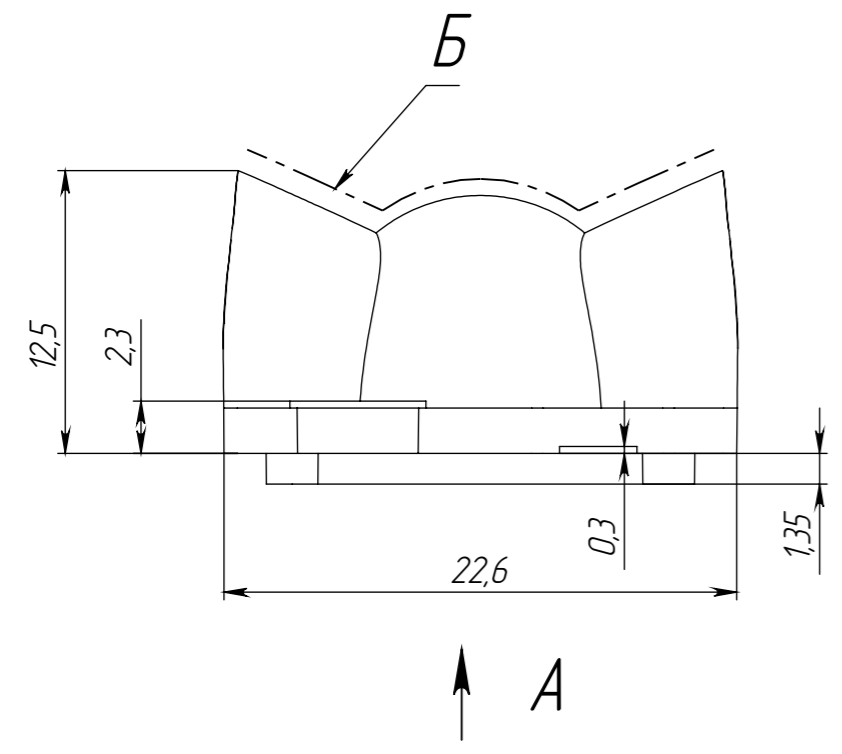

Подп. и дата

Инд. № дудл.

Взам. инд. №

Подп. и дата

Инд. № подл.



Таблица 1

Наименование	Материал
АМТ-АРТ-29х23-3535-100х20	ПММА
АМТ-АРТ-29х23-3535-100х20-РС	Поликарбонат

1. Поверхн. Б образована формобразующими поверхн. ПФ - с шагренью по VDI 3400 №39 (Ra 9).
2. Общие допуски H14, h14, ±f2/2.

Изм.	Лист	№ докум.	Подп.	Дата
		Панов		18.04.2023
		Козин		
		Козин		
		Козин		
		Шакарян		

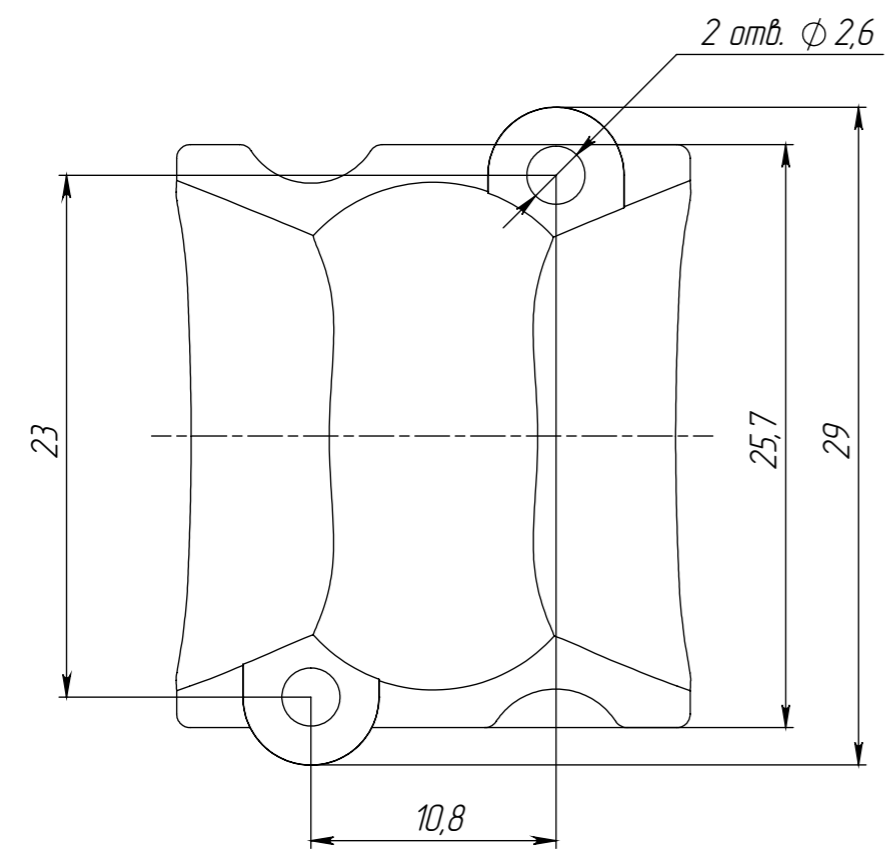
УНТР.АМТ-АРТ-29х23-3535-100х20			
См. таблицу1	Лит.	Масса	Масштаб
			52
	Лист 1	Листов	
См. таблицу1		ООО "АМТ ИНЖИНИРИНГ"	