

#### ФОТОГРАФИЯ ЛИНЗЫ



#### ТЕХНИЧЕСКИЕ ХАРАКТЕРИСТИКИ

Наименование	<b>AMT-ST-50x50-5050(6)-T3M</b>
Назначение	Уличное освещение (автомагистрали, дороги, парки, пешеходные дорожки)
Габаритные размеры	50x50x7
Тип / количество диодов	Групповая / 6
Материал линзы	РС, PMMA
Тип кривой силы света (КСС)	Широкая боковая
КПД линзы	92 %
Светодиоды	Типоразмер до 5050
Способ крепления	Винт

#### КРИВАЯ СИЛЫ СВЕТА

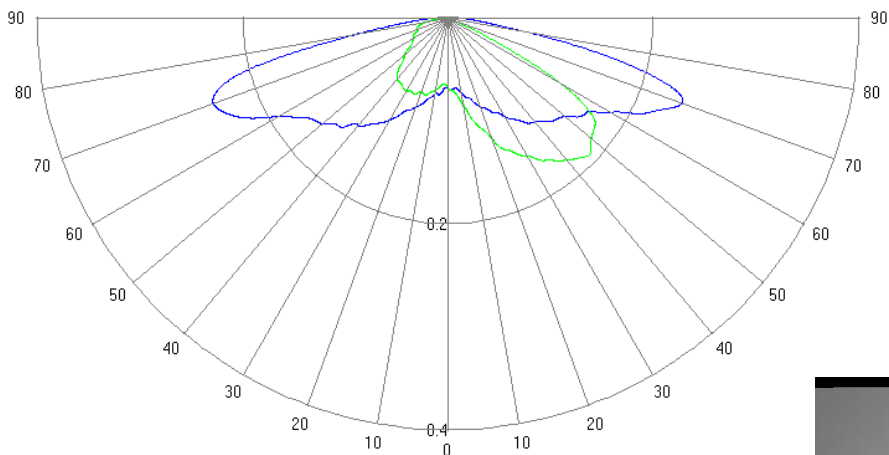

#### СВЕТОВОЕ ПЯТНО

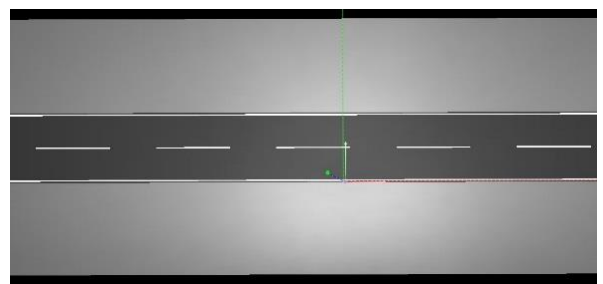

#### ПОСАДОЧНЫЕ РАЗМЕРЫ

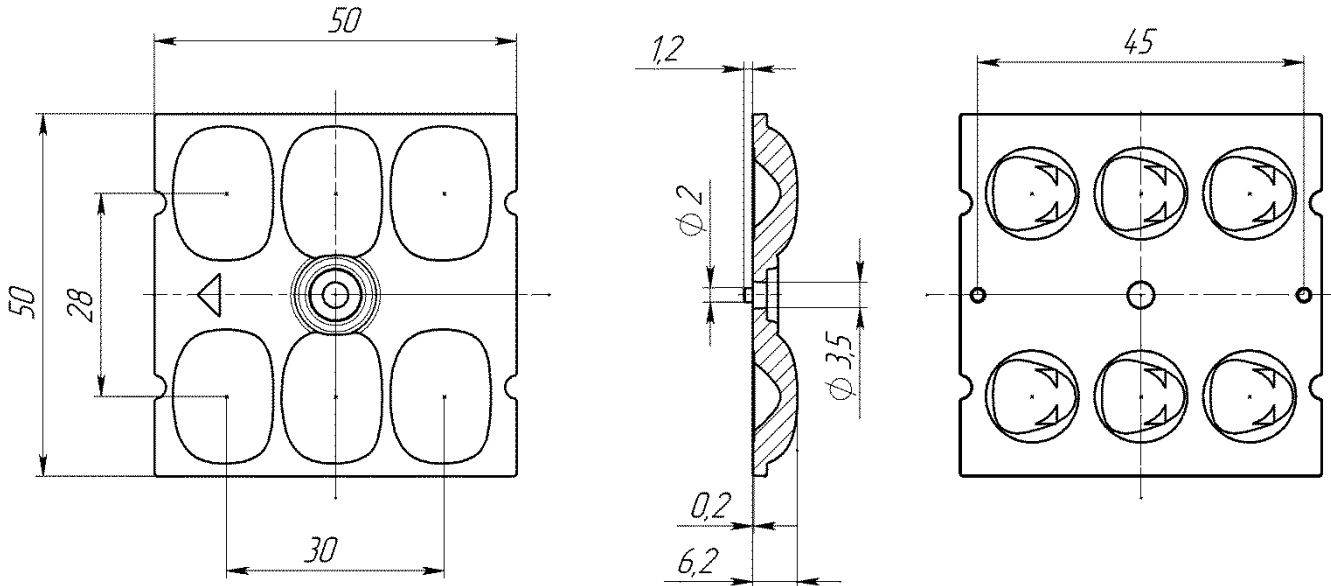

#### ДОПОЛНИТЕЛЬНАЯ ИНФОРМАЦИЯ

- При необходимости для очистки поверхности линзы используйте только чистую воду и мягкую ткань.
- Запрещается использовать кислотно-щелочные растворы при соприкосновении с поверхностью линзы во избежание химических реакций.
- Также запрещается использовать промышленный растворитель для очистки изделия, например, спирт.
- Изделие имеет функцию изменения луча света, оно изготовлено из оптического материала, на эффект влияет загрязнение. Пожалуйста, не открывайте упаковку до непосредственного применения линзы, чтобы избежать загрязнения её поверхности.
- Рабочая температура составляет от  $-40^{\circ}\text{C}$  до  $+80^{\circ}\text{C}$  (PMMA) или от  $-35^{\circ}\text{C}$  до  $+120^{\circ}\text{C}$  (PC).
- Температура окружающей среды при хранении  $0^{\circ}\text{C} \sim 40^{\circ}\text{C}$ , влажность 30% ~ 95.5%. Защищайте изделие от солнца и других ультрафиолетовых лучей, так как они могут привести к старению, изменению цвета, растрескиванию и т. д.
- Пожалуйста, используйте перчатки при установке линзы, чтобы не повредить поверхность изделия.

**По Вашему запросу можем рассчитать диаграмму светораспределения под другой подходящий диод, не указанный в данной спецификации.**