

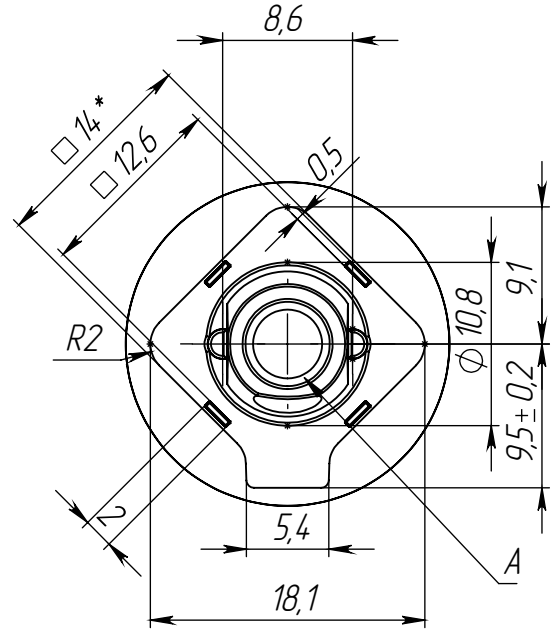

Перв. примен.

Справ. №

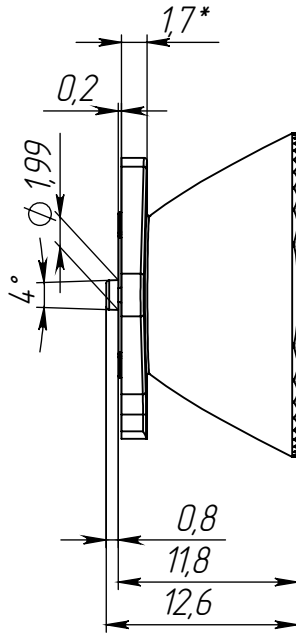
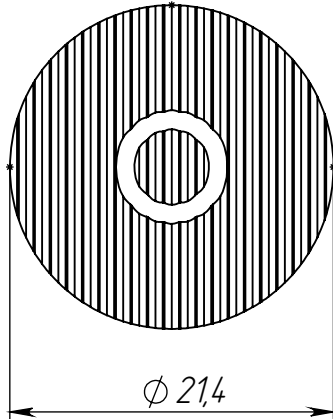

- 1 *Размеры для справок.
- 2 Элементы прессформы формирующие пов. А матировать (степень шероховатости Ra 0.56 (VDI 15)). (Для готовой детали шероховатость должна быть Ra 0.4 (VDI 12)).
- 3 Общие допуски H14, h14, t2/2.

Подп. и дата

Инв. № дубл.

Взам. инв. №

Подп. и дата

Инв. № подл.

Изм.	Лист	№ докум.	Подп.	Дата
Разраб.		Захаров		14.08.2024
Проб.		Козин		
Т. контр.		Козин		
Н. контр.				
Утв.				

УНТР.756218.004				
Линза АМТ-АRT-D21-3535-13x40		Лит.	Масса	Масштаб
			32	2:1
		Лист 1	Листов	
ПММА		ООО "АМТ ИНЖИНИРИНГ"		