

Перв. примен.
Справ. №
Подп. и дата
Инд. № дудл.
Взам. инд. №
Подп. и дата
Инд. № подл.



Таблица 1

Наименование	Материал
АМТ-НВ-173x70-5050(12)-20	ПММА
АМТ-НВ-173x70-5050(12)-20-РС	Поликарбонат
АМТ-НВ-173x70-3535-30	ПММА/Поликарбонат

- 1 Размеры для справок.
- 2 Матированная поверхность VDI 18 (Ra0,8).
- 3 Общие допуски на линейные размеры по DIN16901-130.

Изм.	Лист	№ докум.	Подп.	Дата
		Захаров		03.04.2024
		Козин		
		Козин		
		Шакарян		

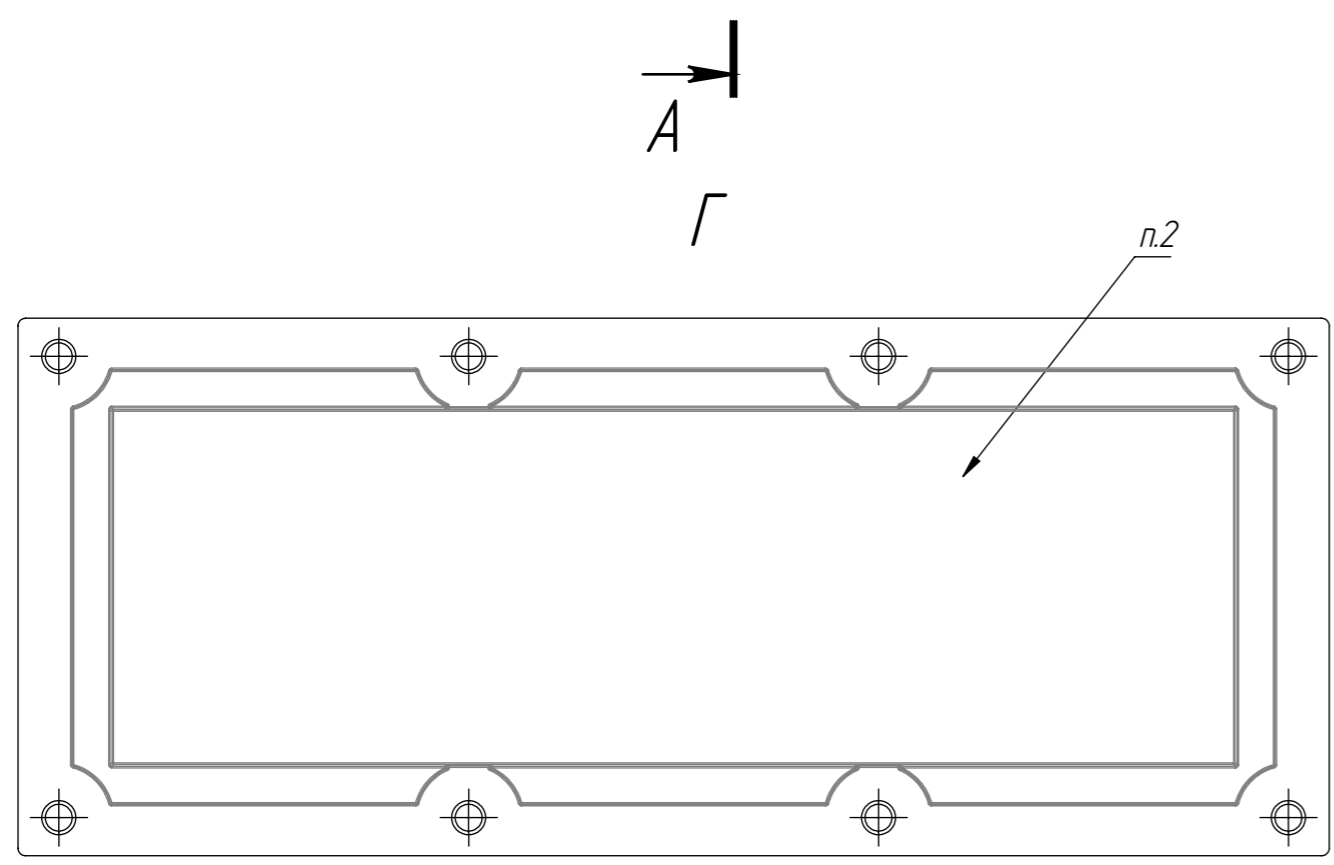
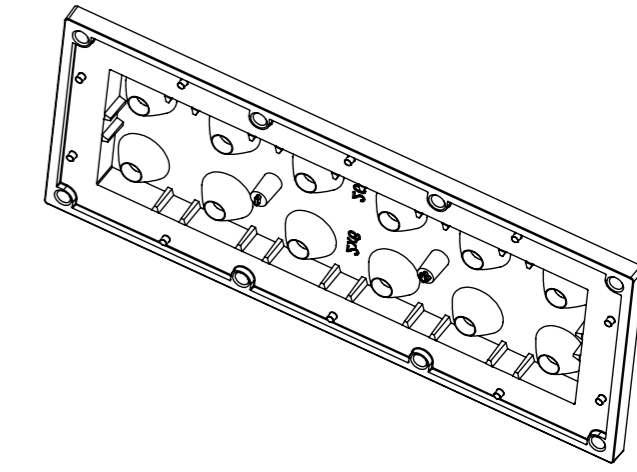
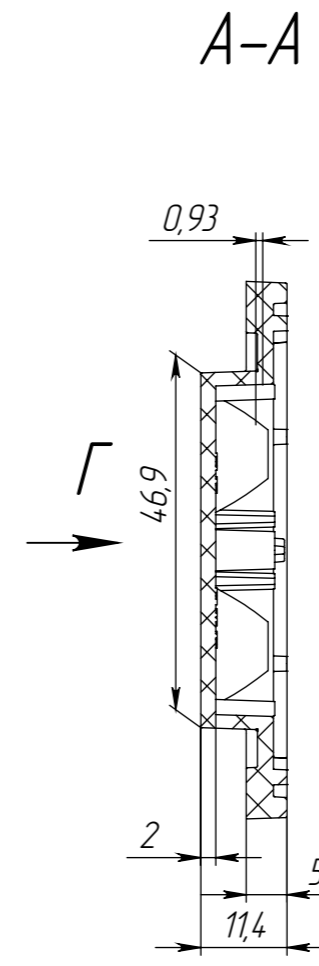
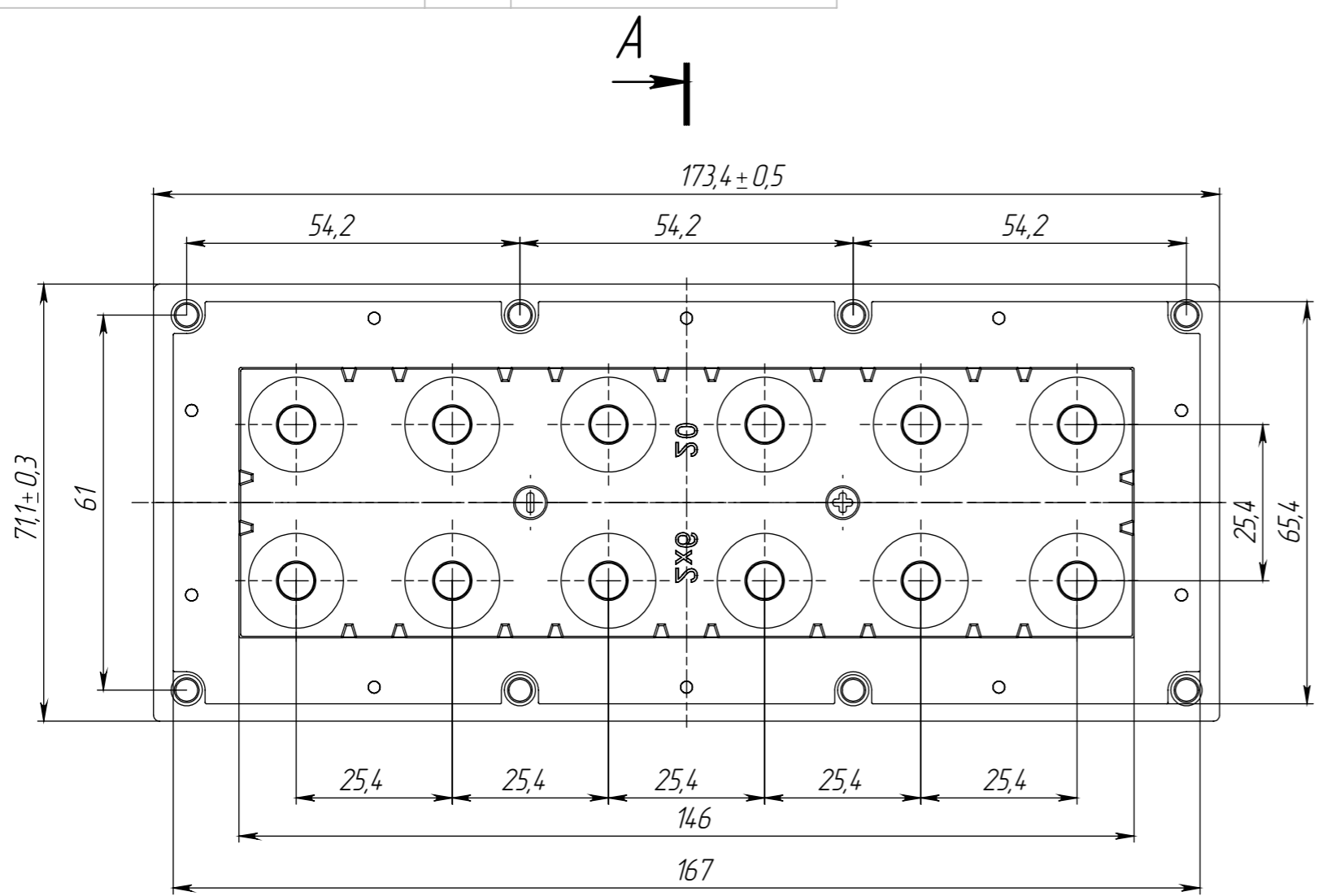
УНТР.756219.043			
См. таблицу 1	Лит.	Масса	Масштаб
		60 г.	1:1
	Лист 1	Листов	
См. таблицу 1	ООО "АМТ ИНЖИНИРИНГ"		