

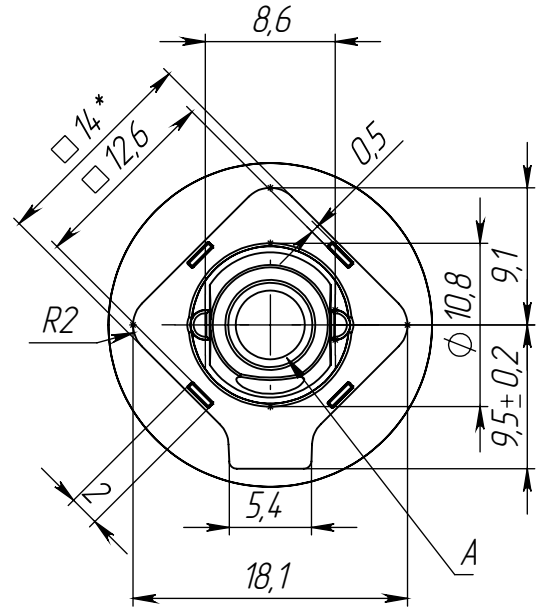

Перв. примен.

Справ. №

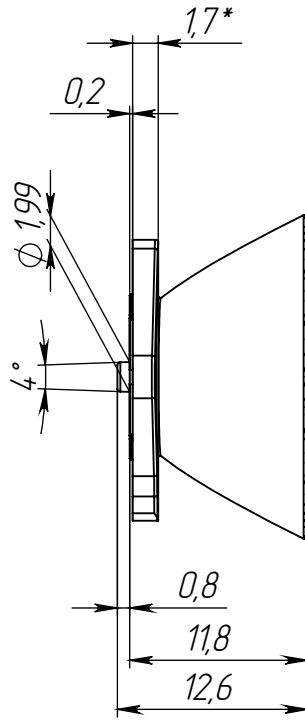
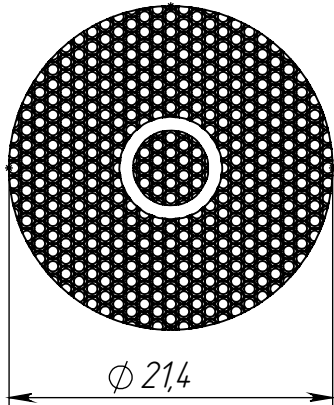

Согласованно:

- 1 \*Размеры для справок.
- 2 Элементы прессформы формирующие пов. А матировать Степень шероховатости Ra 0.56 (VDI 15). (Для готовой детали шероховатость должна быть Ra 0.4 (VDI 12)).
- 3 Общие допуски H14, h14, t2/2.

Подп. и дата

Инв. № дудл.

Взам. инв. №

Подп. и дата

Инв. № подл.

Изм.	Лист	№ докум.	Подп.	Дата
Разраб.		Захаров		11.10.2023
Проб.		Козин		
Т. контр.		Козин		
Н. контр.				
Утв.		Шакарян		

УНТР.756218.007

Линза АМТ-АRT-D21-3535-20

Лит.	Масса	Масштаб
	32	2:1
Лист 1	Листов	

ПММА

ООО "АМТ ИНЖИНИРИНГ"